

# LOXONE

## Datasheet

### Touch Pure Flex Air Anthracite - Wallbox Gen. 1 Discontinued Model

Part No: 100560



#### About the product

The Touch Pure Flex Air is your 100% customizable control device with up to **12 freely definable and positionable touch points**. With the **integrated LED matrix display**, as well as **3 status LEDs\***, menus, values, texts and statuses can be displayed. Thanks to the **integrated temperature and humidity sensor**, the Touch Pure Flex also serves as a room climate sensor.

In this version, the Touch Pure Flex comes with **three pre-defined charging modes**. This makes it perfect for **easy and quick control of your charging management**.

#### Charging modes:

- Eco
- Comfort
- Full Power

#### Technical Data

Power Supply	9 ... 28VDC or 2x AAA batteries
Power consumption	typ. 0.2W, max. 1.7W at display brightness 100%
Power loss	max. 1.7W
Battery Lifetime	up to 1 year
Touch area	capacitive touch detection 12/14 touch points
Click feedback	Yes
Temperature detection range	-40 ... 125°C +/- 0.5°C -40 ... 257°F +/- 0.9°F
Humidity detection range	0 ... 100% r. H. +/- 2%, (non condensing)
Ambient temperature	-20 ... 40°C / -4 ... 104°F
Recommended mounting height	135cm / 53.15"

## Interfaces

LOXONE Air

868MHz (SRD Band Europe), 4 channels available max. Power 15.1mW e.r.p. 915MHz (ISM Band Region 2), 10 channels available max. Power 13.2mW internal antenna

## Ambient Conditions

Humidity

max. 95% r.H. (non condensing)

## Connection Terminals

Terminal type

DG220B

Wire cross-section

0.28 ... 0.8 mm<sup>2</sup> / AWG 23 ... 18

Stripping length

5 ... 6 mm / 0.2 ... 0.24"

Temperature resistance

-40 ... 105°C / -40 ... 221°F

## Connection Diagram

Connection Diagram

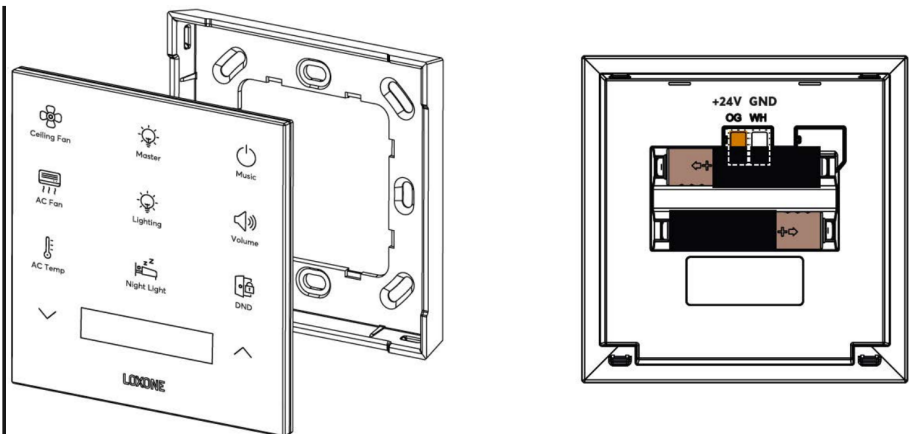

## Product Characteristics

Colours

Black: RAL 9005

Finish

Matte

## Weight & Dimensions

Net weight

102 g

Total weight

167 g

Product dimensions

90 x 90 x 16 mm / 3.55 x 3.55 x 0.63" (L x W x H)

Pack size

104 x 107 x 39 mm / 4.09 x 4.21 x 1.54" (L x W x H)

## Certifications & Standards

Safety class

IP44

Certifications



Installation must be carried out by a qualified electrician in accordance with the relevant regulations.

### Published by

Loxone Electronics GmbH  
Smart Home 1  
4154 Kollerschlag  
Austria  
Tel: +43 7287 7070-0  
loxone.com

Loxone UK Ltd.  
The Forum  
Station Road  
Theale, RG7 4RA  
United Kingdom

# Datenblatt

## Touch Pure Flex Air Anthrazit - Wallbox Gen. 1 Auslaufmodell

Part No: 100560

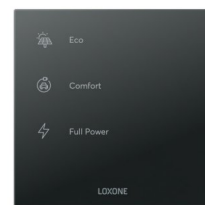

### Über das Produkt

Der Touch Pure Flex Air ist mit bis zu **12 frei definier- und positionierbaren Touchpunkten** dein 100% personalisierbares Bediengerät. Mit dem integrierten **LED Matrix Display**, sowie **3 Status LEDs\*** können Menüs, Werte, Texte und Stati ausgegeben werden. Zudem dient der Touch Pure Flex dank **integriertem Temperatur- und Feuchtesensor** zugleich als Raumklimasensor.

In dieser Variante kommt der Touch Pure Flex mit **drei vorgefertigten Lademodi**. So eignet er sich perfekt für die **einfache und schnelle Steuerung deines Lademanagements**.

#### Lademodi:

- Eco
- Comfort
- Full Power

### Technische Daten

Spannungsversorgung	9 ... 28VDC or 2x AAA Batterien
Leistungsaufnahme	typ. 0,2W, max. 1,7W bei Display Helligkeit 100%
Verlustleistung	max. 1.7W
Batterie Lebensdauer	bis zu 1 Jahr
Tastbereich	kapazitive Berührungserkennung 12/14 Tastpunkte
Klick Feedback	Ja
Messbereich Temperatursensor	-40 ... 125°C +/- 0.5°C -40 ... 257°F +/- 0.9°F
Messbereich Luftfeuchtigkeitssensor	0 ... 100% r. H. +/- 2%, (nicht kondensierend)
Umgebungstemperatur	-20 ... 40°C / -4 ... 104°F
Empfohlene Montagehöhe	135cm / 53.15"

## Schnittstellen

LOXONE Air	868MHz (SRD Band Europa), 4 Kanäle wählbar max. Sendeleistung 15,1mW e.r.p. 915MHz (ISM Band Region 2), 10 Kanäle wählbar max. Sendeleistung 13,2mW interne Antenne
------------	---

## Umgebungsbedingungen

Luftfeuchtigkeit	max. 95% r.H. (nicht kondensierend)
------------------	-------------------------------------

## Anschlussklemmen

Klemmentyp	DG220B
Leiterquerschnitt	0,28 ... 0,8 mm <sup>2</sup> / AWG 23 ... 18
Abisolierlänge	5 ... 6 mm / 0,2 ... 0,24"
Temperaturbeständigkeit	-40 ... 105°C / -40 ... 221°F

## Anschlussplan

Anschlussplan

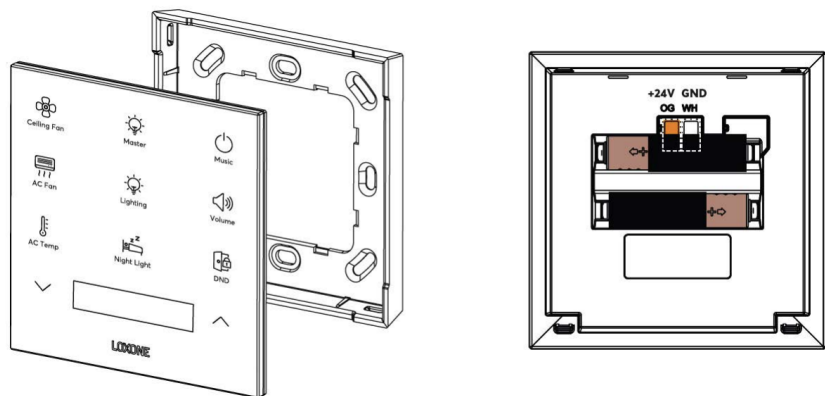

## Produkteigenschaften

Farbe	Schwarz: RAL 9005
Glanzgrad	Matt

## Gewicht & Abmessungen

Nettogewicht	102 g
Bruttogewicht	167 g
Produktmaße	90 x 90 x 16 mm / 3,55 x 3,55 x 0,63" (L x B x H)
Packmaß	104 x 107 x 39 mm / 4,09 x 4,21 x 1,54" (L x B x H)

## Zertifizierungen & Standards

Schutzklasse

IP44

Zertifizierungen



Die Installation muss von einer qualifizierten Elektrofachkraft gemäß den einschlägigen Vorschriften durchgeführt werden.

### Veröffentlicht von

Loxone Electronics GmbH  
Smart Home 1  
4154 Kollerschlag  
Austria  
Tel: +43 7287 7070-0  
loxone.com

Loxone UK Ltd.  
The Forum  
Station Road  
Theale, RG7 4RA  
United Kingdom