

Datasheet

Install Speaker 10

Passive

Part No: 610148



About the product

The Install Speaker 10 Passive is a **high-quality built-in speaker** which, despite its compact design, has a real **10" woofer**.

Features:

- Altima membrane (aluminium, titanium, magnesium alloy) - known from the award-winning Quadral Aurum & Chromium series
- 32 mm titanium dome with low crossover frequency
- Single-frame construction for a very compact design with minimal acoustically disturbing edges and a maximum membrane surface
- Coaxial system for an extremely even and wide radiation pattern

Electrical Specifications

Power rating of connectors	60 W
Maximum power	120 W

Audio Specifications

Speaker type	2-way
Frequency range	40...23.000Hz
Nominal impedance	8 Ohm
Crossover frequency	1 600 Hz
Sensitivity	90 dB
Woofer Ø	254 mm / 10"
Woofer membrane material	Altima (Aluminium-, Titanium-, Magnesium- composite)
Tweeter Ø	32 mm / 1.25"
Tweeter dome material	Titanium

Ambient Conditions

Temperature -30 ... 70 °C / -22 ... 158 °F

Humidity max. 95 % RH (non-condensing)

Frequency Response

Frequency response diagram

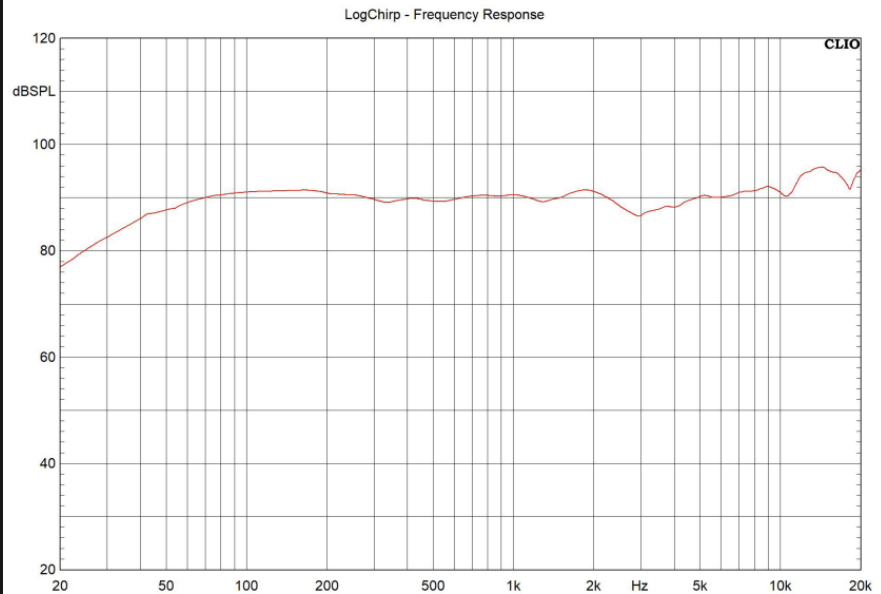

Weight & Dimensions

Colour front grille RAL 9003 (signal white)

Net weight 2.54 kg

Hole cut out size 258 mm / 10.2" (Ø)

Installation depth 108 mm / 4.25"

Max. panel thickness 36 mm / 1.41"

Product dimensions 289 x 111 mm / 11.38 x 4.37" (Ø x D)

Product dimensions drawing

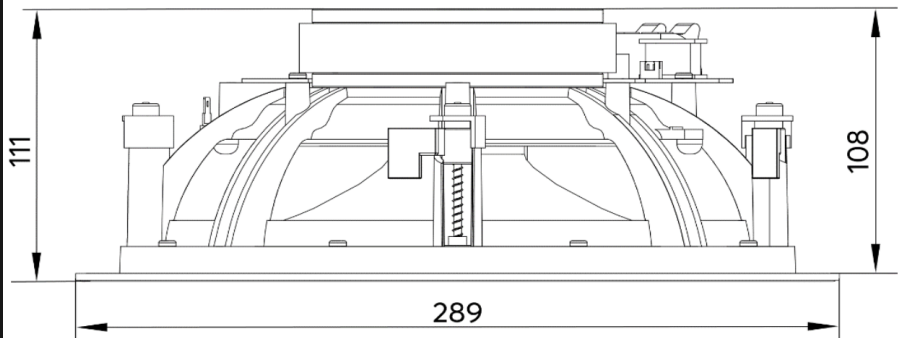

Pack size 325 x 330 x 150 mm / 12.80 x 12.99 x 5.91" (L x W x H)

Certifications & Standards

Ingress protection



Certifications



Installation must be carried out by a qualified electrician in accordance with the relevant regulations.

Published by

Loxone Electronics GmbH
Smart Home 1
4154 Kollerschlag
Austria
Tel: +43 7287 7070-0
loxone.com

Loxone UK Ltd.
The Forum
Station Road
Theale, RG7 4RA
United Kingdom

Datenblatt

Install Speaker 10

Passive

Part No: 610148



Über das Produkt

Der Install Speaker 10 Passive ist ein **hochwertiger Einbaulautsprecher**, der trotz seiner kompakten Bauform über einen echten **10" Tieftöner** verfügt.

Features:

- Altima Membran (Aluminium, Titan, Magnesium Legierung) – bekannt aus der mehrfach ausgezeichneten Quadral Aurum & Chromium Serie
- 32 mm Titankalotte mit niedriger Trennfrequenz
- Single-Frame Konstruktion für eine sehr kompakte Bauform bei minimalen akustisch störenden Kanten und einer maximalen Membranfläche
- Koaxialsystem für ein extrem gleichmäßiges und breites Abstrahlverhalten

Elektrische Spezifikationen

Belastbarkeit der Anschlüsse	60 W
Maximalbelastbarkeit	120 W

Audio-Spezifikationen

Lautsprecher Typ	2-Wege
Übertragungsbereich	40...23.000Hz
Nennimpedanz	8 Ohm
Übergangsfrequenz	1 600 Hz
Empfindlichkeit	90 dB
Tieftöner Ø	254 mm / 10"
Tieftöner-Membranmaterial	Altima (Aluminium-, Titan-, Magnesium- Verbundwerkstoff)
Hochtöner Ø	32 mm / 1,25"
Hochtöner-Kalottenmaterial	Titanium

Umgebungsbedingungen

Temperatur -30 ... 70 °C / -22 ... 158 °F

Luftfeuchtigkeit max. 95 % r. F. (nicht kondensierend)

Frequenzbereich

Frequenzgang Diagramm

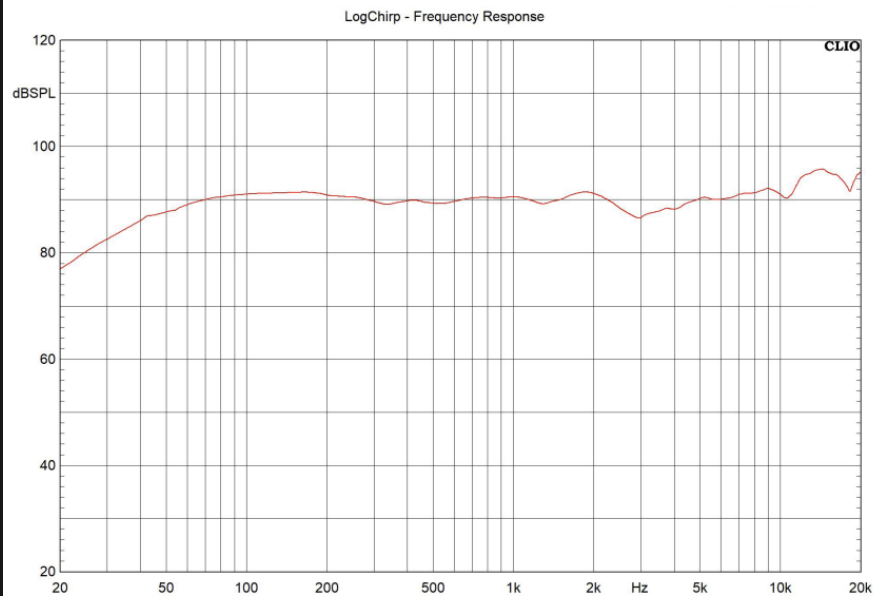

Gewicht & Abmessungen

Farbe Frontblende RAL 9003 (signalweiß)

Nettogewicht 2,54 kg

Ausschnittgröße 258 mm / 10,2" (Ø)

Einbautiefe 108 mm / 4,25"

Max. Plattenstärke 36 mm / 1.41"

Produktmaße 289 x 111 mm / 11,38 x 4,37" (Ø x T)

Produktmaßzeichnung

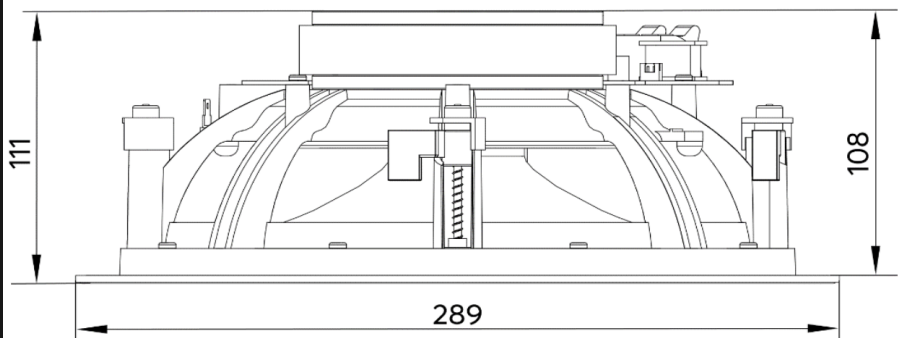

Packmaß 325 x 330 x 150 mm / 12,80 x 12,99 x 5,91" (L x B x H)

Zertifizierungen & Standards

Schutzart



Zertifizierungen



Die Installation muss von einer qualifizierten Elektrofachkraft gemäß den einschlägigen Vorschriften durchgeführt werden.

Veröffentlicht von

Loxone Electronics GmbH
Smart Home 1
4154 Kollerschlag
Austria
Tel: +43 7287 7070-0
loxone.com

Loxone UK Ltd.
The Forum
Station Road
Theale, RG7 4RA
United Kingdom